

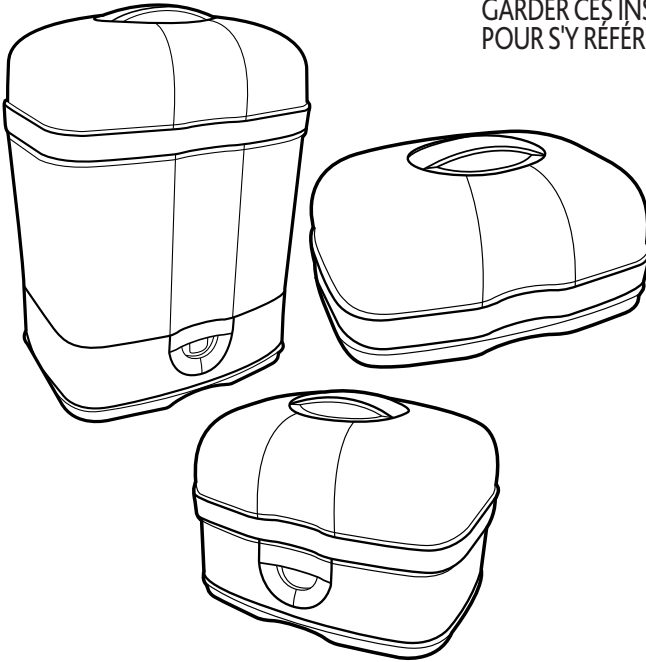

Read all instructions BEFORE  
assembly and USE of product.  
KEEP INSTRUCTIONS FOR  
FUTURE USE.

Lea todas las instrucciones ANTES  
de armar y USAR este producto.  
CONSERVE LAS INSTRUCCIONES  
PARA USO FUTURO.

Lire les instructions AVANT d'  
assembler et d'UTILISER le produit.  
GARDER CES INSTRUCTIONS  
POUR S'Y RÉFÉRER AU BESOIN.



# **3 in 1 Steam Sterilizer**

## **Esterilizador de vapor 3 en 1**

## **Stérilisateur à vapeur 3-en-1**

**Owner's Manual**  
**Manual del propietario**  
**Manuel du propriétaire**

**IMPORTANT SAFETY INSTRUCTIONS  
INSTRUCCIONES DE SEGURIDAD  
IMPORTANTES  
IMPORTANTES CONSIGNES DE  
SÉCURITÉ**

**READ AND FOLLOW ALL INSTRUCTIONS  
LEA Y SIGA TODAS LAS INSTRUCCIONES  
LISEZ ET RESPECTEZ TOUTES CES  
DIRECTIVES**

**SAVE THESE INSTRUCTIONS  
GUARDE ESTAS INSTRUCCIONES  
CONSERVEZ CES DIRECTIVES**

**READ INSTRUCTIONS CAREFULLY  
LEA LAS INSTRUCCIONES  
CUIDADOSAMENTE  
LISEZ ATTENTIVEMENT CES DIRECTIVES**



**When using this electrical equipment, basic safety precautions should always be followed including the following:**

**BURN HAZARD**

**To avoid risk of burns:**

- Sterilizer components and water temperature can be very hot. Avoid direct contact with water and steam. Handle with care.
- Do NOT touch surfaces that may be hot. Wait until all parts of the unit have cooled before touching them.
- During use, steam is released from the vent on top of the lid - Keep hands and face away from the vent.
- Do NOT cover the vent.
- Do NOT place Sterilizer under any object that could be damaged by the steam.
- NEVER remove the lid when in use.
- It is recommended to wait before removing the lid. Make sure to open the lid away from you and slowly let out any residual steam.
- Do NOT move Sterilizer when in use or when contents are still hot.

**CAUTION**

- NEVER use without water.
- Always measure water amount in a separate container, and pour directly into Sterilizer.

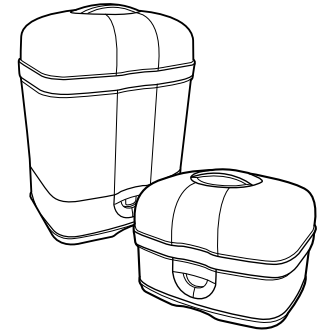

- This is NOT a toy. Keep out of reach of children.
- Adult supervision required.
- Close supervision is necessary when any appliance is used by or near children.
- For household use ONLY-Do NOT use outdoors.
- Only use appliance for intended use, do not modify or alter Sterilizer.
- The use of accessory attachments is not recommended by Chicco and may cause injuries or damage.
- Do NOT use with any bottle or item that is not intended to be heated.
- Do not place on or near a hot gas or electric burner, or in a heated oven.
- NEVER use the Sterilizer without the Rack - Objects placed directly on the heating plate will cause damage to the object and the plate.
- NEVER place items on top of the Sterilizer.
- Do NOT use chemical sterilizing solutions/tablets or bleach in the Sterilizer.

## **! WARNING:**

When using this electrical equipment, basic safety precautions should always be followed including the following:

### **CAUTION**

- Always clean and rinse the bottles before placing them in the Sterilizer.
- Not for space heating purposes.
- Do NOT let cord hang over edge of table or counter or touch hot surfaces.
- NEVER use an extension cord.
- ALWAYS attach plug to appliance first before plugging the cord into the wall outlet.
- This appliance has a polarized plug (one blade is wider than the other). To reduce the risk of electric shock, this plug is intended to fit into a polarized outlet only one way. If the plug does not fit fully into the outlet, reverse the plug. If it still does not fit, contact a qualified electrician. Do not attempt to modify the plug in any way.
- The power button cannot be used to turn the appliance off. To power OFF the appliance, press the ON/OFF switch.
- Remove plug from outlet when the appliance is not in use, before putting on or taking off parts, and before cleaning. Allow to cool before handling.

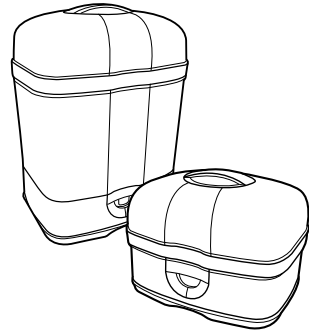

- Inspect carefully before each use. Do not operate any appliance with a damaged cord or plug or after the appliance malfunctions or is dropped or damaged in any manner. If Sterilizer is faulty and/or not working correctly, switch it off immediately and unplug it from the wall outlet.
- To protect against electrical shock do not immerse cord, plugs, or Sterilizer in water or other liquid.
- Do NOT use if the Sterilizer, plug, or cord accidentally falls into water or becomes submerged.

## **! ADVERTENCIA:**

Al utilizar este equipo eléctrico, se deben seguir precauciones de seguridad básicas, entre las siguientes:

### **RIESGO DE QUEMADURA** Para evitar el riesgo de sufrir quemaduras:

- Los componentes del esterilizador y la temperatura del agua pueden estar muy calientes. Evite el contacto directo con el agua y el vapor. Manéjelos con cuidado.
- NO toque las superficies que podrían estar calientes. Espere hasta que todas las piezas de la unidad se hayan enfriado antes de tocarlas.
- Durante el uso, la ventilación en la parte superior de la tapa libera vapor. Mantenga las manos y el rostro lejos de la ventilación.
- NO tape la ventilación.
- NO coloque el esterilizador bajo ningún objeto que pueda dañarse con el vapor.
- NUNCA retire la tapa cuando el producto esté en uso.
- Es aconsejable que espere antes de retirar la tapa. Asegúrese de abrir la tapa lejos de usted y deje que salga lentamente cualquier vapor residual.
- NO mueva el esterilizador cuando esté en uso o cuando los contenidos aún estén calientes.

### **PRECAUCIÓN**

- NUNCA úselo sin agua.

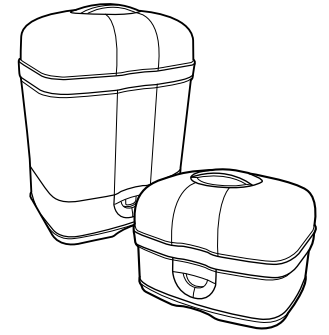

- Mida siempre la cantidad de agua en un recipiente separado y viértela directamente al esterilizador.
- Este producto NO es un juguete. Manténgalo fuera del alcance de los niños.
- Se requiere la supervisión de un adulto.
- Atenta supervisión cercana es necesaria cuando cualquier aparato está usado alrededor o cerca de los niños.
- Para uso doméstico SOLAMENTE. NO lo use al aire libre.
- Utilice el aparato únicamente para el propósito indicado; no modifique ni altere el esterilizador.
- Chicco no recomienda el uso de accesorios ya que pueden causar lesiones.
- NO usar con biberones o elementos que no soporten calor.
- No coloque el aparato en o cerca de un calentador a gas o eléctrico caliente, o en un horno caliente.
- NUNCA use el esterilizador sin la bandeja. Los objetos que se coloquen directamente sobre la placa de calentamiento provocarán daños al objeto y a la placa.

## ⚠️ ADVERTENCIA:

Al utilizar este equipo eléctrico, se deben seguir precauciones de seguridad básicas, entre las siguientes:

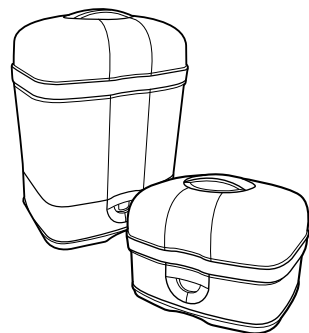

### PRECAUCIÓN

- NUNCA coloque objetos encima del esterilizador.
- NO use soluciones o tabletas esterilizantes químicas o lavandina en el esterilizador.
- Siempre lave y enjuague los biberones antes de colocarlos dentro del esterilizador.
- No debe ser utilizado con fines de calefacción.
- NO permita que el cable cuelgue por el borde de una mesa o mesada o que entre en contacto con superficies calientes.
- NUNCA use un cable de extensión.
- Enchufe SIEMPRE el cable al aparato antes de enchufar el cable en el tomacorriente.
- Este aparato tiene un enchufe polarizado (una clavija es más ancha que la otra). Para reducir el riesgo de descarga eléctrica, este enchufe fue diseñado para que entre en un tomacorriente polarizado de una sola forma. Si el enchufe no entra completamente en el tomacorriente, invierta el enchufe. Si aún así no entra, comuníquese con un electricista calificado. No intente modificar el enchufe de ninguna manera.
- No se puede usar el botón de encendido para apagar el aparato. Para apagar el aparato, presione el interruptor de ENCENDIDO/APAGADO.
- Retire el enchufe del tomacorriente cuando no esté usando el aparato, antes de agregarle o sacarle piezas, y antes de la limpieza. Déjelo enfriar antes de manejarlo.
- Inspeccione con atención antes de cada uso. No ponga este aparato en funcionamiento si tiene un cable o enchufe dañado o luego del malfuncionamiento del aparato o si se ha caído o dañado de alguna forma. Si el esterilizador presenta fallas o no funciona correctamente, apáguelo de inmediato y desenchúfelo del tomacorriente.
- Para evitar descargas eléctricas, no sumerja el cable, los enchufes o el esterilizador en agua u otro líquido.
- NO use el producto si el esterilizador, el enchufe o el cable se cae en agua o se sumerge accidentalmente.

## ⚠️ MISE EN GARDE

Lors de l'utilisation de cet appareil électrique, on doit toujours respecter certaines précautions de sécurité élémentaires, dont les consignes suivantes :



### DANGER DE BRÛLURE

Pour éviter le risque de brûlure :

- Les éléments composant le stérilisateur et l'eau peuvent être très chauds. Éviter le contact direct avec l'eau et la vapeur. Manipuler avec précautions.
  - Ne PAS toucher les surfaces qui peuvent être chaudes. Attendre que toutes les pièces soient refroidies avant de les toucher.
  - Pendant l'utilisation, la vapeur est évacuée par l'évent situé au sommet du couvercle; garder les mains et le visage éloignés de l'évent.
  - Ne PAS recouvrir l'évent.
  - Ne PAS placer le stérilisateur sous un objet susceptible d'être endommagé par la vapeur.
  - Ne JAMAIS retirer le couvercle pendant l'utilisation.
  - Il est recommandé d'attendre avant de retirer le couvercle. S'assurer d'ouvrir le couvercle lentement et en l'éloignant de soi pour laisser sortir toute vapeur résiduelle.
  - Ne PAS déplacer le stérilisateur pendant l'usage ou lorsque son contenu est encore chaud.
  - Il ne s'agit PAS d'un jouet. Garder hors de la portée des enfants.
  - La supervision d'un adulte est essentielle.
  - Une surveillance étroite est nécessaire lors de l'utilisation d'un appareil électrique par des enfants ou à proximité.
  - Pour usage domestique SEULEMENT; ne PAS utiliser à l'extérieur.
  - Utiliser cet appareil uniquement aux fins pour lesquelles il a été conçu; ne pas modifier ni altérer le stérilisateur.
  - L'utilisation d'accessoires n'est pas recommandée par Chicco, car cela risque de causer des blessures ou des dommages.
  - Ne PAS utiliser avec un biberon ou un autre objet non destiné à être chauffé.
  - Ne pas placer à proximité d'une cuisinière à gaz ou électrique ou d'un four chaud.
  - Ne JAMAIS utiliser le stérilisateur sans le support; placer des objets directement sur la plaque chauffante risque de les endommager de même que la plaque.
- ATTENTION**
- Ne JAMAIS utiliser sans eau.
  - Toujours mesurer la quantité d'eau dans un contenant distinct et verser directement dans le stérilisateur.

## ⚠ MISE EN GARDE

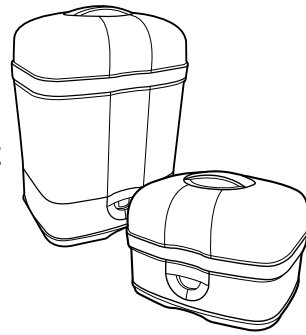

Lors de l'utilisation de cet appareil électrique, on doit toujours respecter certaines précautions de sécurité élémentaires, dont les consignes suivantes :

### ATTENTION

- Ne JAMAIS placer d'objets au sommet du stérilisateur.
- Ne PAS utiliser de solutions/ tablettes stérilisantes chimiques ni de javellisant dans le stérilisateur.
- Toujours nettoyer et rincer les biberons avant de les placer dans le stérilisateur.
- Ne pas utiliser pour réchauffer l'espace.
- Ne PAS laisser le cordon pendre de la bordure d'une table ou d'un comptoir ni toucher aux surfaces chaudes.
- Ne JAMAIS utiliser de rallonge.
- TOUJOURS raccorder d'abord le cordon à l'appareil avant de le brancher dans une prise murale.
- Cet appareil est muni d'une fiche polarisée (une broche est plus large que l'autre). Afin de réduire les dangers d'électrocution, ce type de fiche ne peut entrer dans la prise polarisée que d'un seul sens. Si la fiche ne peut pénétrer dans la prise, il faut la retourner. Si cela ne fonctionne toujours pas, communiquer avec électricien qualifié. Ne pas tenter de modifier la fiche d'aucune façon.
- Le bouton de démarrage ne peut servir à éteindre l'appareil. Pour éteindre l'appareil, appuyer sur le bouton d'alimentation (ON/OFF).
- Retirer la fiche de la prise murale lorsque l'appareil n'est pas utilisé, avant de le démonter, de le remonter ou de le nettoyer. Laisser refroidir avant de manipuler.
- Inspecter soigneusement l'appareil avant chaque utilisation. Ne pas faire fonctionner un appareil dont le cordon ou la fiche sont endommagés, après en avoir constaté le mauvais fonctionnement ou l'avoir échappé ou endommagé de quelque manière que ce soit. Éteindre immédiatement et débrancher tout stérilisateur défectueux ou qui ne fonctionne pas correctement.
- Afin d'éviter les risques d'électrocution, ne pas immerger le cordon, les fiches ou le stérilisateur dans l'eau ou un autre liquide.
- Ne PAS utiliser de stérilisateur, de fiche ou de cordon ayant été accidentellement submergé ou plongé dans l'eau.

## Parts List

### Lista de piezas

### Liste des pièces

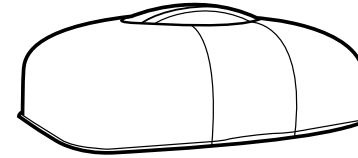

- A. Sterilizer Lid
- A. Tapa del esterilizador
- A. Couverture du stérilisateur

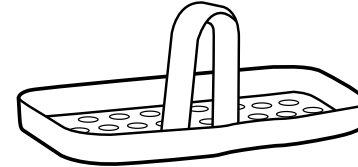

- B. Upper Rack
- B. Bandeja superior
- B. Support supérieur

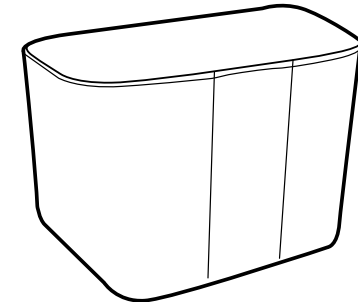

- C. Lower Rack
- C. Bandeja inferior
- C. Support inférieur

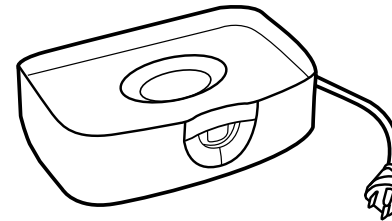

- D. Electric Base
- D. Base eléctrica
- D. Base électrique

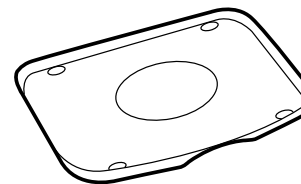

- E. Microwave Base
- E. Base para horno microondas
- E. Base pour le micro-ondes

## Full Size Electric Mode

Modo eléctrico de tamaño completo

Mode électrique pleine grandeur

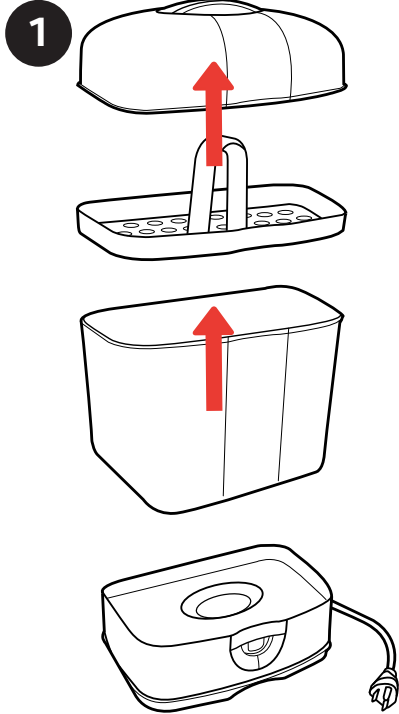
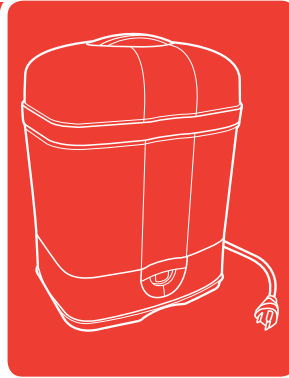

1. **Before first use:** Run through a sanitation cycle (Steps 1-5) without any bottles in the Sterilizer.

Before use make sure Sterilizer is unplugged and placed on a flat, stable, heat resistant surface.

Remove the Sterilizer lid, Lower Rack and the Upper Rack from the Electric Base.

1. **Antes del primer uso:** Ejecute un ciclo de esterilización (Pasos 1 a 5) sin ningún biberón en el esterilizador.

Antes de usarlo, asegúrese de que el esterilizador esté desenchufado y sobre una superficie plana, estable y resistente al calor.

Retire la tapa del esterilizador, las bandejas inferior y superior de la base eléctrica.

1. **Avant la première utilisation :** Effectuer un cycle d'assainissement (étapes 1 à 5) sans mettre de biberon dans l'appareil.

Avant de l'utiliser, s'assurer que le stérilisateur est débranché et placé sur une surface plate, stable et résistante à la chaleur.

Retirer le couvercle du stérilisateur ainsi que les supports inférieur et supérieur de la base électrique.

## Full Size Electric Mode

Modo eléctrico de tamaño completo

Mode électrique pleine grandeur

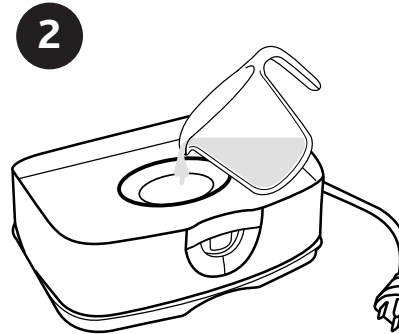

2. Measure  $2/3$  cup = 5 oz /150ml of water in a separate container, and pour directly into the Electric Base reservoir. Place the Lower Rack back into the Electric Base.

Arrange feeding bottles neck down into the Lower Rack. Place the Top Rack onto the Lower Rack stem, and arrange bottle accessories in the Top Rack.

2. Mida  $2/3$  taza = 5 oz liq o 150 ml de agua en un recipiente separado y viértala directamente en el depósito de la base eléctrica. Vuelva a colocar la bandeja inferior en la base eléctrica.

Ponga los biberones boca abajo en la bandeja inferior. Coloque la bandeja superior en la tija de la bandeja inferior y ponga los accesorios del biberón en la bandeja superior.

2. Mesurer  $2/3$  tasse = 150 ml (5 oz) d'eau dans un contenant distinct et verser directement dans le réservoir de la base électrique. Remettre le support inférieur sur la base électrique.

Disposer les biberons à l'envers sur le support inférieur. Placer le support supérieur sur la tige du support inférieur et disposer les accessoires des biberons sur le support supérieur.

## Full Size Electric Mode

Modo eléctrico de tamaño completo

Mode électrique pleine grandeur

3

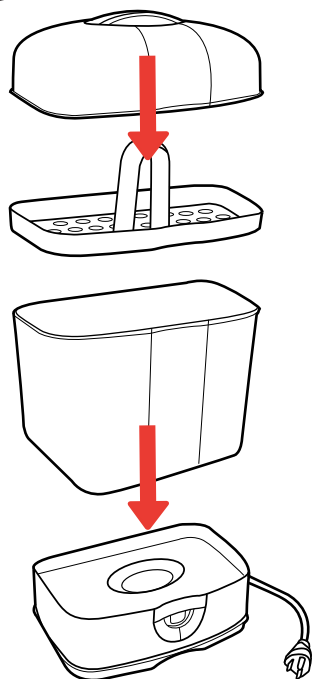

3. Always clean and rinse the bottles before placing them in the Sterilizer.

Place the Sterilizer Lid back onto the Sterilizer. Always make sure the Microwave Base is attached.

3. Siempre lave y enjuague los biberones antes de colocarlos dentro del esterilizador.

Vuelva a colocar la tapa del esterilizador. Siempre asegúrese de que la base para horno microondas esté adherida.

3. Toujours nettoyer et rincer les biberons avant de les placer dans le stérilisateur.

Remettre le couvercle en place sur le stérilisateur. Toujours s'assurer que la base pour micro-ondes est fixée.

## Full Size Electric Mode

Modo eléctrico de tamaño completo

Mode électrique pleine grandeur

4

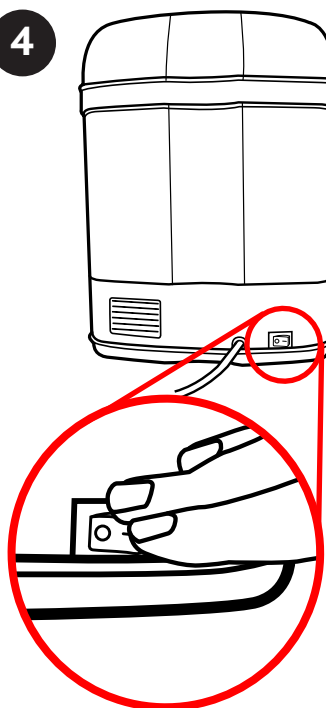

4. Plug the Sterilizer into an electrical outlet. Power on the appliance by pressing the ON/OFF switch on the back of the Base.

4. Enchufe el esterilizador en un tomacorriente. Encienda el aparato presionando el interruptor de ENCENDIDO/APAGADO ubicado en la parte posterior de la base.

4. Brancher le stérilisateur dans une prise murale. Allumer l'appareil en appuyant sur l'interrupteur « ON/OFF » situé à l'arrière de la base.

## Full Size Electric Mode

### Modo eléctrico de tamaño completo

### Mode électrique pleine grandeur

#### ⚠ WARNING

Never use COMPACTeco cycle in full size mode.

#### ⚠ ADVERTENCIA

Nunca utilice el ciclo COMPACTeco en el modo de tamaño completo.

#### ⚠ MISE EN GARDE

Ne jamais utiliser le cycle COMPACTeco en mode pleine grandeur.

5

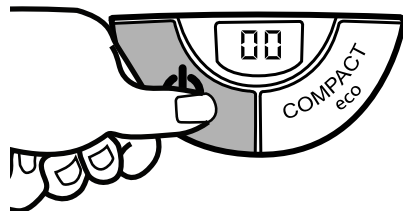

5. Start the sanitation cycle by pressing the Power Button. The Power Button will turn red indicate that the cycle has started. The time remaining will be shown on the display.

5. Comience el ciclo de esterilización presionando el botón de encendido. El botón de encendido se iluminará de color rojo para indicar que ha comenzado el ciclo. Se mostrará el tiempo restante en el visor.

5. Amorcer le cycle d'assainissement en appuyant sur le bouton de démarrage. Le bouton de démarrage devient rouge pour indiquer que le cycle a commencé. Le temps qui reste apparaît sur le dispositif d'affichage.

6



6. When the sanitation cycle is completed the red light on the Power Button will turn off and the Sterilizer will beep 5 times.

**The components are very hot. Handle with extreme care.**

Always clean your hands thoroughly before touching the sanitized objects.

Allow the Sterilizer to cool completely before starting a new cycle or if finished sanitizing, pour out water and dry thoroughly.

6. Lorsque le cycle d'assainissement est terminé, le voyant lumineux du bouton de démarrage s'éteint et le stérilisateur émet 5 bips.

**Les composants sont très chauds. Manipuler avec d'extrêmes précautions.**

Il faut toujours se nettoyer les mains à fond avant de toucher les objets assainis.

Laisser le stérilisateur refroidir complètement avant de redémarrer un nouveau cycle; vider l'eau et assécher à fond une fois l'assainissement terminé.

6. Una vez que se haya completado el ciclo de esterilización, se apagará la luz de color rojo del botón de encendido y el esterilizador emitirá 5 bips.

**Los componentes están muy calientes. Manéjelos con extremo cuidado.**

Lave siempre las manos por completo antes de tocar los objetos esterilizados.

Espera a que el esterilizador se enfríe por completo antes de comenzar un ciclo nuevo o, si terminó la esterilización, tire el agua y séquelo por completo.



**COMPACTeco Electric Mode**

**Modo eléctrico COMPACTeco**

**Mode électrique COMPACTeco**

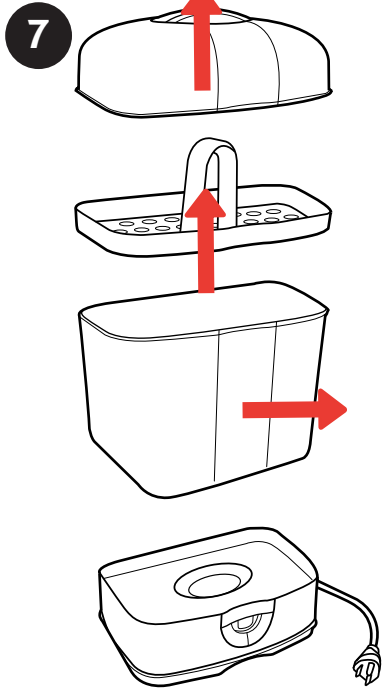
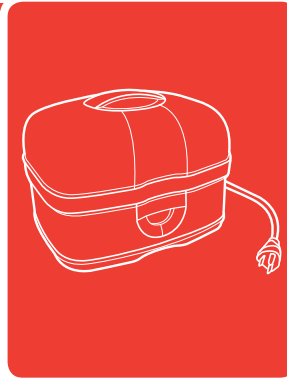

**7. Before first use:** Run through a sanitation cycle (Steps 7-11) without any bottles in the Sterilizer.

Before use make sure Sterilizer is unplugged and placed on a flat, stable, heat resistant surface.

Remove the Sterilizer lid, Lower Rack and the Upper Rack from the Electric Base. Set the Lower Rack aside.

**7. Antes del primer uso:** Ejecute un ciclo de esterilización (Pasos 7 a 11) sin ningún biberón en el esterilizador.

Antes de usarlo, asegúrese de que el esterilizador esté desenchufado y sobre una superficie plana, estable y resistente al calor.

Retire la tapa del esterilizador, las bandejas inferior y superior de la base eléctrica. Deje a un lado la bandeja inferior.

**7. Avant la première utilisation :** Effectuer un cycle d'assainissement (étapes 7 à 11) sans mettre de biberon dans l'appareil.

Avant de l'utiliser, s'assurer que le stérilisateur est débranché et placé sur une surface plate, stable et résistante à la chaleur.

Retirer le couvercle du stérilisateur ainsi que les supports inférieur et supérieur de la base électrique. Mettre le support inférieur de côté.

**8**



**8. Measure 2/3 cup = 5 oz /150ml** of water in a separate container, and pour directly into the Electric Base reservoir. Place the Upper Rack back onto the Electric Base.

Arrange bottle accessories and feeding bottles into the Upper Rack.

**8. Mida 2/3 taza = 5 oz líq o 150 ml** de agua en un recipiente separado y viértala directamente en el depósito de la base eléctrica. Vuelva a colocar la bandeja superior en la base eléctrica.

Coloque los accesorios del biberón y los biberones en la bandeja superior.

**8. Mesurer 2/3 tasse = 150 ml (5 oz)** d'eau dans un contenant distinct et verser directement dans le réservoir de la base électrique. Placer le support supérieur sur la base électrique.

Disposer les accessoires et les biberons sur le support supérieur.

**COMPACTeco Electric Mode**

**Modo eléctrico COMPACTeco**

**Mode électrique COMPACTeco**

**9**

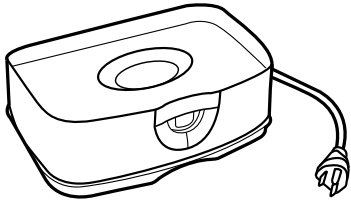
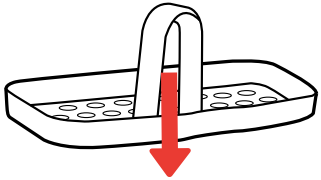
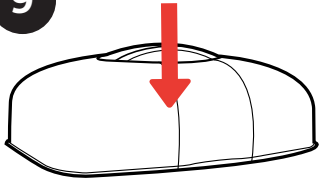

9. Always clean and rinse the bottles before placing them in the Sterilizer.

Place the Sterilizer Lid back onto the Sterilizer. Always make sure the Microwave Base is attached.

9. Siempre lave y enjuague los biberones antes de colocarlos dentro del esterilizador.

Vuelva a colocar la tapa del esterilizador. Siempre asegúrese de que la base para horno microondas esté adherida.

9. Toujours nettoyer et rincer les biberons avant de les placer dans le stérilisateur.

Remettre le couvercle en place sur le stérilisateur. Toujours s'assurer que la base pour micro-ondes est fixée.

**COMPACTeco Electric Mode**

**Modo eléctrico COMPACTeco**

**Mode électrique COMPACTeco**

**10**

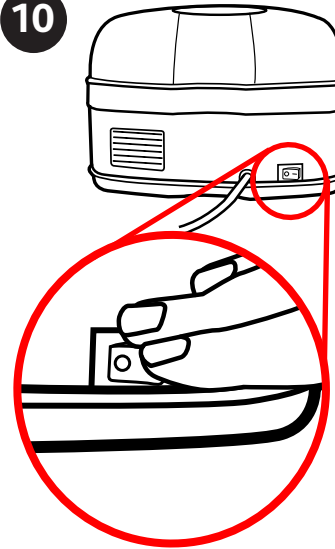

10. Plug the Sterilizer into an electrical outlet. Power on the appliance by pressing the ON/OFF switch on the back of the Base.

10. Enchufe el esterilizador en un tomacorriente. Encienda el aparato presionando el interruptor de ENCENDIDO/APAGADO ubicado en la parte posterior de la base.

10. Brancher le stérilisateur dans une prise murale. Allumer l'appareil en appuyant sur l'interrupteur « ON/OFF » situé à l'arrière de la base.

## COMPACTeco Electric Mode

### Modo eléctrico COMPACTeco

### Mode électrique COMPACTeco

11

**Press 1**  
Presione 1  
Appuyer sur 1

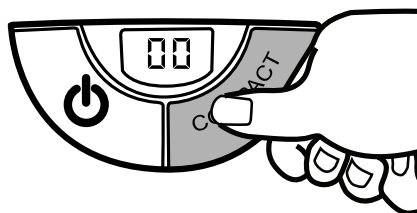

11. Press the "COMPACTeco" button. The "COMPACTeco" button will turn white.

Start the sanitation cycle by pressing Power Button. The Power Button will turn red indicate that the cycle has started. The time remaining will be shown on the display.

11. Presione el botón "COMPACTeco". El botón "COMPACTeco" se iluminará de color blanco.

Comience el ciclo de esterilización presionando el botón de encendido. El botón de encendido se iluminará de color rojo para indicar que ha comenzado el ciclo. Se mostrará el tiempo restante en el visor.

11. Appuyer sur le bouton « COMPACTeco ». Le bouton « COMPACTeco » devient blanc.

Amorcer le cycle d'assainissement en appuyant sur le bouton de démarrage. Le bouton de démarrage devient rouge pour indiquer que le cycle a commencé. Le temps qui reste apparaît sur le dispositif d'affichage.

**Press 2**  
Presione 2  
Appuyer sur 2

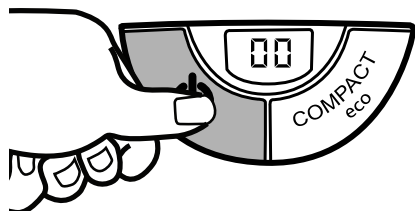

12



12. When the sanitation cycle is completed the red light on the Power Button will turn off and the Sterilizer will beep 5 times.

**The components are very hot. Handle with extreme care.**

Always clean your hands thoroughly before touching the sanitized objects.

Allow the Sterilizer to cool completely before starting a new cycle or if finished sanitizing, pour out water and dry thoroughly.

12. Lorsque le cycle d'assainissement est terminé, le voyant lumineux du bouton de démarrage s'éteint et le stérilisateur émet 5 bips.

**Les composants sont très chauds. Manipuler avec d'extrêmes précautions.**

Il faut toujours se nettoyer les mains à fond avant de toucher les objets assainis.

Laisser le stérilisateur refroidir complètement avant de redémarrer un nouveau cycle; vider l'eau et assécher à fond une fois l'assainissement terminée.

12. Una vez que se haya completado el ciclo de esterilización, se apagará la luz de color rojo del botón de encendido y el esterilizador emitirá 5 bips.

**Los componentes están muy calientes. Manéjelos con extremo cuidado.**

Lave siempre las manos por completo antes de tocar los objetos esterilizados.

Espera a que el esterilizador se enfríe por completo antes de comenzar un ciclo nuevo o, si terminó la esterilización, tire el agua y séquelo por completo.

## **! WARNING:**

For your child's safety read all instructions.

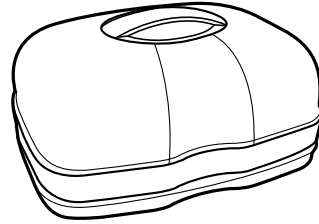

### **BURN HAZARD**

To avoid risk of burns:

- After sanitizing the components are very hot. Handle with extreme care.
- Wait until all parts of the unit have cooled before touching them.
- Use oven gloves to remove from the microwave and to remove the lid.
- It is recommended to wait before removing the lid. Make sure to open the lid away from you and slowly let out any residual steam.

### **CAUTION**

- This is NOT a toy. Keep out of reach of children.
- NEVER use the Sterilizer without water.
- Only use water in the Sterilizer. Do NOT add cleaning solutions or any other additives.
- ALWAYS use 1/3 cup = 3 oz /80ml of water. Using less than 1/3 cup = 3 oz /80ml could damage the Sterilizer.
- Use ONLY with products that are microwave safe and can be boiled.

- For glass feeding bottles - make sure glass bottles are clearly marked as microwave safe before placing in this Sterilizer.
- Do NOT place metal or nylon objects into the Sterilizer.
- For use with microwave ovens only. Do NOT use with any other heat source.
- If microwave is equipped with a grill function; make sure the grill function is turned off and has cooled down before using the Sterilizer.
- For use with 600W – 1200W power microwaves.
- Do NOT microwave longer than the recommended sanitizing time shown in chart. This may cause damage to the Sterilizer.

## **! ADVERTENCIA:**

Para la seguridad de su hijo lea todas las instrucciones

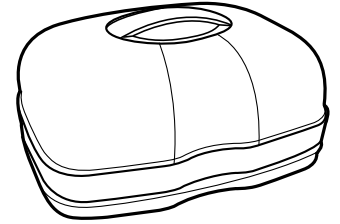

### **RIESGO DE QUEMADURA**

Para evitar el riesgo de sufrir quemaduras:

- Luego de esterilizar, los componentes están muy calientes. Manéjelos con extremo cuidado.
- Espere hasta que todas las piezas de la unidad se hayan enfriado antes de tocarlas.
- Use guantes para retirar el esterilizador del microondas y para quitarle la tapa.
- Es aconsejable que espere antes de retirar la tapa. Asegúrese de abrir la tapa lejos de usted y deje que salga lentamente cualquier vapor residual.

### **PRECAUCIÓN**

- Este producto NO es un juguete. Manténgalo fuera del alcance de los niños.
- NUNCA use el esterilizador sin agua.
- Use solamente agua en el esterilizador. NO agregue soluciones de limpieza ni ningún otro aditivo.
- Use SIEMPRE 1/3 taza = 3 oz/80 ml de agua. Si usa menos de 1/3 taza = 3 oz/80 ml podría dañar el esterilizador.

- Use el esterilizador SÓLO con productos que sean aptos para microondas y se puedan hervir.
- Para biberones de vidrio: antes de colocar biberones de vidrio en el esterilizador, asegúrese de que en ellos se indique claramente que son aptos para microondas.
- NO coloque objetos de metal ni de nailon en el esterilizador.
- Este producto debe usarse únicamente con hornos microondas. NO lo use con ninguna otra fuente de calor.
- Si el horno microondas posee función grill, antes de usar el esterilizador verifique que esta función esté desactivada y que el horno se haya enfriado.
- Para usar con hornos microondas de 600 W a 1200 W de potencia.
- Al esterilizar en el horno microondas, NO se exceda del tiempo de esterilización recomendado en el cuadro. De lo contrario, podría dañar el esterilizador.

## ⚠ MISE EN GARDE

Pour assurer la sécurité de votre enfant, prière de lire toutes les directives

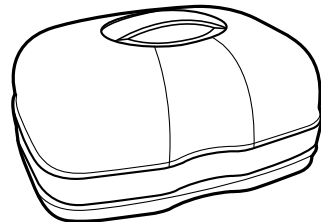

### DANGER DE BRÛLURE

Pour éviter le risque de brûlure :

- Les pièces sont très chaudes après l'assainissement. Manipuler avec d'extrêmes précautions.
- Attendre que toutes les pièces soient refroidies avant de les toucher.
- Utiliser des mitaines à four pour sortir du micro-ondes et retirer le couvercle.
- Il est recommandé d'attendre avant de retirer le couvercle. S'assurer d'ouvrir le couvercle lentement et en l'éloignant de soi pour laisser sortir toute vapeur résiduelle.

### ATTENTION

- Il ne s'agit PAS d'un jouet. Garder hors de la portée des enfants.
- Ne JAMAIS utiliser le stérilisateur sans eau.
- Utiliser uniquement de l'eau pure dans le stérilisateur. Ne PAS utiliser de produit nettoyant ou d'autres additifs.
- TOUJOURS utiliser 1/3 tasse = 80ml (3 oz) d'eau. L'utilisation du stérilisateur avec 1/3 de tasse = 80ml (3 oz) d'eau pourrait l'endommager.

- Utiliser UNIQUEMENT avec des produits qui vont au micro-ondes et qu'on peut faire bouillir.
- Pour les biberons en verre : s'assurer que les biberons en verre sont clairement identifiés comme allant au micro-ondes avant de les placer dans ce stérilisateur.
- Ne PAS placer d'objet en métal ou en nylon dans le stérilisateur.
- Ne doit être utilisé qu'au four à micro-ondes. Ne PAS utiliser avec une autre source de chaleur.
- Si le micro-ondes possède une fonction « grill », s'assurer que celle-ci est désactivée et que le four est refroidi avant d'utiliser le stérilisateur.
- Convient aux fours à micro-ondes de 600 à 1200 watts.
- Ne PAS réchauffer au micro-ondes plus longtemps que le temps d'assainissement recommandé tel qu'indiqué dans le tableau. Cela risquerait d'endommager le stérilisateur.

## Microwave Mode Modo horno microondas Mode micro-ondes

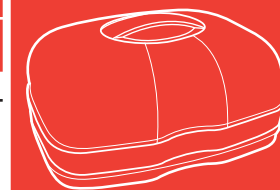

13

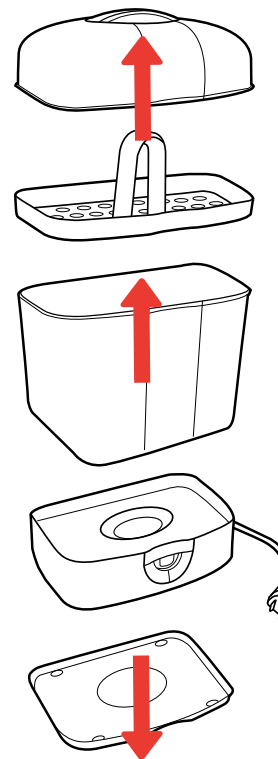

13. **Before first use:** Run through a sanitation cycle (Steps 13-16) without any bottles in the Sterilizer.

Remove the Sterilizer lid, Lower Rack and the Upper Rack from the Electric Base. Set the Lower Rack aside.

Then remove the Microwave Base from the Electric Base.

13. **Antes del primer uso:** Ejecute un ciclo de esterilización (Pasos 13 a 16) sin ningún biberón en el esterilizador.

Retire la tapa del esterilizador, las bandejas inferior y superior de la base eléctrica. Deje a un lado la bandeja inferior.

Luego, retire la base para horno microondas de la base eléctrica.

13. **Avant la première utilisation :** Effectuer un cycle d'assainissement (étapes 13 à 16) sans mettre de biberon dans l'appareil.

Retirer le couvercle du stérilisateur ainsi que les supports inférieur et supérieur de la base électrique. Mettre le support inférieur de côté.

Retirer ensuite la base pour micro-ondes de la base électrique.

## Microwave Mode

### Modo horno microondas

### Mode micro-ondes

14

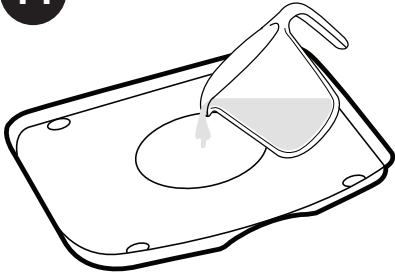

14. Measure  $\frac{1}{3}$  cup = 3 oz /80ml of water in a separate container, and pour directly into the Microwave Base reservoir.

14. Mida  $\frac{1}{3}$  taza = 3 oz l $\acute{i}$ q o 80 ml de agua en un recipiente separado y viértala directamente en el depósito de la base para horno microondas.

14. Mesurer  $\frac{1}{3}$  tasse = 80 ml (3 oz) d'eau dans un contenant distinct et verser directement dans le réservoir de la base pour micro-ondes.

## Microwave Mode

### Modo horno microondas

### Mode micro-ondes

15

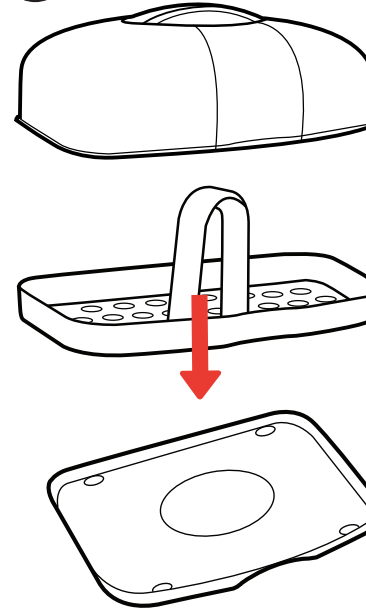

15. Place the Upper Rack back onto the Microwave Base.

Arrange bottle accessories and feeding bottles into the Upper Rack.

Always clean and rinse the bottles before placing them in the Sterilizer.

15. Vuelva a colocar la bandeja superior en la base para horno microondas.

Coloque los accesorios del biberón y los biberones en la bandeja superior.

Siempre lave y enjuague los biberones antes de colocarlos dentro del esterilizador.

15. Placer le support supérieur sur la base pour micro-ondes.

Disposer les accessoires et les biberons sur le support supérieur.

Toujours nettoyer et rincer les biberons avant de les placer dans le stérilisateur.

## Microwave Mode

### Modo horno microondas

### Mode micro-ondes

16

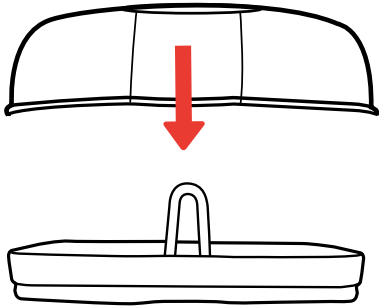

16. Put the Sterilizer Lid back onto the Sterilizer. Make sure it is fitted correctly. Place the Sterilizer into the microwave.

**DEPENDING ON YOUR MICROWAVE HEATING TIMES MAY VARY.** Set the power and time as recommended in the chart below:

MINUTES	WATT
3	1000 W+
4	600-1000 W
5	440-600 W

16. Remettre le couvercle en place sur le stérilisateur. S'assurer qu'il est adéquatement installé. Placer le stérilisateur dans le four à micro-ondes.

**LA DURÉE PEUT VARIER EN FONCTION DE VOTRE FOUR À MICRO ONDES.** Régler la puissance et le temps en suivant les recommandations du tableau ci-dessous :

MINUTES	WATTS
3	1000 W+
4	600-1000 W
5	440-600 W

16. Vuelva a colocar la tapa del esterilizador. Asegúrese de que esté colocado correctamente. Coloque el esterilizador en el horno microondas.

**LOS TIEMPOS DE CALENTAMIENTO PUEDEN VARIAR EN FUNCIÓN DE SU HORNO MICROONDAS.** Configure la potencia y el tiempo como se recomienda en el siguiente cuadro.

MINUTOS	POTENCIA (VATIOS)
3	1000 W+
4	600-1000 W
5	440-600 W

## Microwave Mode

### Modo horno microondas

### Mode micro-ondes

17



17. When the sanitation cycle is completed remove from microwave using heat resistant gloves.

**The components are very hot. Handle with extreme care.**

Always clean your hands thoroughly before touching the sanitized objects.

Allow the Sterilizer to cool completely before starting a new cycle or if finished sanitizing, pour out water and dry thoroughly.

17. Lorsque le cycle d'assainissement est terminé, retirer du micro-ondes à l'aide de gants résistants à la chaleur.

**Les composants sont très chauds. Manipuler avec d'extrêmes précautions.**

Il faut toujours se nettoyer les mains à fond avant de toucher les objets assainis.

Laisser le stérilisateur refroidir complètement avant de redémarrer un nouveau cycle; vider l'eau et assécher à fond une fois l'assainissement terminée.

17. Cuando el ciclo de esterilización esté completo, retire del horno microondas utilizando guantes resistentes al calor.

**Los componentes están muy calientes. Manéjelos con extremo cuidado.**

Lave siempre sus manos por completo antes de tocar los objetos esterilizados.

Espera a que el esterilizador se enfríe por completo antes de comenzar un ciclo nuevo o, si terminó la esterilización, tire el agua y séquelo por completo.

## Care and Maintenance

### CLEANING

Make sure the Sterilizer is unplugged and the power cord is disconnected before cleaning. Clean Sterilizer regularly. After each use allow to cool down completely, pour out leftover water and dry the inside thoroughly. Use a soft damp cloth to clean the Sterilizer. Do NOT use bleach or any other harsh chemicals. Sterilizer is NOT dishwasher safe. Dry thoroughly before storing. Store in a dry place. When cleaning the Electric Base, never immerse it in water or any other liquid.

### DE-SCALING

The normal use of the Sterilizer can cause the formation of scale residue on the heating plate. Excessive scale residue may cause incorrect operation and prevent proper sanitation of the objects inserted in the appliance, and/or causing permanent damage to the appliance. To descale the Electric Base make sure it is unplugged and has cooled down completely. Fill reservoir with a solution of equal parts water and vinegar and let soak overnight. Do NOT run the unit through a sanitation cycle. After it has soaked overnight, empty out the water and vinegar solution. Dry thoroughly with a soft cloth.

## Cuidado y mantenimiento

### LIMPIEZA

Asegúrese de que el esterilizador esté desenchufado y que el cable de alimentación esté desconectado antes de limpiar. Limpie el esterilizador con frecuencia. Luego de cada uso, deje que se enfríe por completo, eche el resto de agua y seque bien el interior del aparato. Use un trapo suave húmedo para limpiar el esterilizador. NO use blanqueador ni ningún otro químico agresivo. NO se debe lavar el esterilizador en el lavaplatos. Séquelo bien antes de guardarlo. Guárdelo en un lugar seco. Nunca sumerja la base eléctrica en agua, ni en cualquier otro líquido, al limpiarla.

### ELIMINACIÓN DEL SARRO

El uso normal del esterilizador puede provocar la formación de residuo de sarro en la placa de calentamiento. Un residuo excesivo de sarro puede provocar un mal funcionamiento y que no se esterilicen correctamente los objetos dentro del aparato, o causar un daño permanente al producto. Para eliminar el sarro de la base eléctrica, asegúrese de que esté desenchufado y que se haya enfriado por completo. Llene el recipiente con una solución de partes iguales de agua y vinagre y déjelo en remojo toda la noche. NO ponga la unidad en un ciclo de esterilización. Luego de que se haya remojado durante la noche, deseche la solución de agua y vinagre. Seque completamente con un trapo suave.

## Nettoyage et Entretien

### NETTOYAGE

S'assurer que le cordon du stérilisateur est débranché de l'appareil et de la prise murale avant le nettoyage. Nettoyer régulièrement le stérilisateur. Après chaque usage, laisser l'appareil refroidir complètement, vider l'eau et assécher l'intérieur à fond. Essuyer le stérilisateur avec un linge doux humide. Ne PAS utiliser de javellisant ni d'autres produits chimiques forts. Ce stérilisateur ne se lave pas au lave-vaisselle. Bien assécher avant de ranger. Conserver dans un endroit sec. Lors du nettoyage de la base électrique, ne jamais l'immerger dans l'eau ni aucun autre liquide.

### DÉTARTRAGE

L'usage normal de ce stérilisateur peut causer la formation de résidus de tartre sur la plaque chauffante. Un excès de tartre peut causer le mauvais fonctionnement de l'appareil, nuire à un assainissement efficace des objets insérés dans celui-ci et causer des dommages permanents au stérilisateur. S'il est nécessaire de procéder au détartrage de la base électrique, s'assurer qu'il est débranché et entièrement refroidi. Remplir le réservoir d'une solution contenant 50 % d'eau et 50 % de vinaigre. Laisser tremper toute la nuit. Ne PAS effectuer de cycle d'assainissement. Le lendemain matin, vider la solution d'eau et de vinaigre. Essuyer à fond avec un chiffon doux.



## Trouble Shooting and Repair

PROBLEM	POSSIBLE CAUSE	SOLUTION
The Sterilizer does not turn ON.	There is no power.	Check that there is power in the electrical outlet.
	The ON/OFF switch (located on the back of the appliance) is in the "OFF" position.	Move the switch to ON position.
	The cord plug or the cord connector has not been plugged in correctly, or they are damaged.	Check that the plug and connector have been plugged in correctly, and that they are in good condition. Should the product still not work, contact Customer Service.
	Appliance was submerged in water.	Discard unit.
The feeding bottles are stained at the end of the sanitation cycle.	There are scale deposits in the appliance.	The Sterilizer needs to be descaled. See "Care and Maintenance" section for more details.
	High mineral content in tap water.	Use distilled water.
Noise – Incomplete cycle.	Excessive scale deposits on heating plate.	The Sterilizer needs to be descaled. See "Care and Maintenance" section for more details.
The indicator light does not come ON when you press the Power Button.		Power OFF the appliance by pressing the ON/OFF switch (located on the back of the appliance). Unplug the cord from the wall outlet and allow the Sterilizer to cool completely. Plug the cord into the wall outlet and power ON the appliance by pressing the ON/OFF switch. Press the Power Button (located on the front of the appliance).  Should the product still not work, contact Customer service.
Rapid scale build-up.	Use of tap water with high mineral content, softened or treated water.	Use distilled water.  The Sterilizer needs to be descaled. See "Care and Maintenance" section for more details.
The symbol:  appears on the display.	Not enough water inside the Electric Base reservoir.	Place the correct amount of water inside the Electric Base reservoir (Step 2) and restart the sterilization cycle.

## Solución de problemas y reparación

PROBLEMA	CAUSA POSIBLE	SOLUCIÓN
El esterilizador no se enciende.	No hay corriente.	Verifique que haya corriente en el tomacorriente.
	El interruptor de ENCENDIDO/APAGADO (ubicado en la parte trasera del aparato) se encuentra en la posición "APAGADO".	Coloque el interruptor en la posición ENCENDIDO.
	El enchufe o conector del cable no se ha enchufado correctamente o está dañado.	Verifique que el enchufe y el conector se hayan enchufado correctamente y que estén en buenas condiciones. Si el producto aún no funciona, comuníquese con el Servicio al cliente.
	Se sumergió el aparato en agua.	Deseche la unidad.
Los biberones se tiñen al final del ciclo de saneamiento.	Hay depósitos de capa de calcio en el aparato.	Se debe eliminar la capa de calcio del esterilizador. Vea la sección "Cuidado y mantenimiento" para obtener más detalles.
	Alto contenido de minerales en el agua del grifo.	Use agua destilada.
Ruido – Ciclo incompleto.	Depósito excesivo de capa de calcio en la placa de calentamiento.	Se debe eliminar la capa de calcio del esterilizador. Vea la sección "Cuidado y mantenimiento" para obtener más detalles.
La luz indicadora no se enciende al presionar el botón de encendido.		Apague el aparato presionando el interruptor de ENCENDIDO/APAGADO (ubicado en la parte posterior del aparato). Desenchufe el cable del tomacorriente y deje que el esterilizador se enfríe por completo. Conecte el cable al tomacorriente y encienda el aparato presionando el interruptor de ENCENDIDO/APAGADO. Presione el botón de encendido (situado en la parte delantera del aparato).  Si el producto aún no funciona, comuníquese con el Servicio al cliente.
Acumulación rápida de capa de calcio.	Uso de agua de grifo con contenido mineral alto o de agua suavizada o tratada.	Use agua destilada.  Se debe eliminar el capa de calcio del esterilizador. Vea la sección "Cuidado y mantenimiento" para obtener más detalles.
El símbolo:  aparece en el visor.	No hay suficiente agua dentro del tanque de la base eléctrica.	Llene el tanque de la base eléctrica con la cantidad adecuada de agua (Paso 2) y vuelva a iniciar el ciclo de esterilización.

## Dépannage et réparation

PROBLÈME	CAUSE POSSIBLE	SOLUTION
Le stérilisateur ne se met pas en marche.	Il est hors tension.	Vérifier s'il y a du courant dans la prise électrique murale.
	L'interrupteur « MARCHE/ARRÊT » sur le côté est en position d'ARRÊT.	Mettre le commutateur électrique en position de MARCHE.
	La pièce de jonction ou la fiche du cordon n'est pas branchée correctement ou est endommagée.	Vérifier que la pièce de jonction et la fiche du cordon sont adéquatement branchées et qu'elles sont en bon état. Si l'appareil ne fonctionne toujours pas, communiquer avec le service à la clientèle.
Les biberons sont tachés après la fin du cycle d'assainissement.	L'appareil a été immergé dans l'eau.	Mettre l'appareil aux rebus.
	Il y a des dépôts de tartre dans l'appareil.	Il est nécessaire de détartrer le stérilisateur. Consulter la section « Entretien et nettoyage » pour plus de détails.
Bruit; cycle incomplet.	Forte concentration de minéraux dans l'eau.	Utiliser de l'eau distillée.
	Dépôts excessifs de tartre sur la plaque chauffante.	Il est nécessaire de détartrer le stérilisateur. Consulter la section « Entretien et nettoyage » pour plus de détails.
Le voyant lumineux ne s'allume pas lorsqu'on appuie sur le bouton de démarrage.		Éteindre l'appareil en appuyant sur l'interrupteur « ON/OFF » (situé à l'arrière de l'appareil). Débrancher le cordon de la prise murale et laisser le stérilisateur refroidir entièrement. Rebrancher le cordon dans la prise murale et mettre l'appareil en marche en appuyant sur l'interrupteur « ON/OFF ». Appuyer sur le bouton de démarrage (situé à l'avant de l'appareil).  Si l'appareil ne fonctionne toujours pas, communiquer avec le service à la clientèle.
Accumulation rapide de tartre.	Utilisation d'eau du robinet contenant une forte concentration de minéraux ou d'eau adoucie ou traitée.	Utiliser de l'eau distillée.  Il est nécessaire de détartrer le stérilisateur. Consulter la section « Entretien et nettoyage » pour plus de détails.
Le symbole :  apparaît sur le dispositif d'affichage.	Quantité d'eau insuffisante à l'intérieur du réservoir de la base électrique.	Placer la bonne quantité d'eau à l'intérieur du réservoir de la base électrique (étape 2) et redémarrer le cycle d'assainissement.

## For More Information

### Más información

### Pour plus d'information

#### For USA customers :

Please do not return this product to the store. If you have any questions or comments about this product, or are missing any of the parts, contact us in one of the following ways:

By phone (toll free): (877)-424-4226

By e-mail: info.usa@artsana.com

By mail: 1826 William Penn Way

Lancaster, PA 17601

Si tiene preguntas o sugerencias sobre este producto, o falta alguna de las partes, no devuelva este producto a la tienda. Comuníquese con nosotros por alguno de los siguientes medios:

Por teléfono (sin cargo): (877)- 424-4226

Por correo electrónico: info.usa@artsana.com

Por correo postal: 1826 William Penn Way

Lancaster, PA 17601

#### For CANADIAN customers :

For service in Canada contact Elfe Juvenile Products at / Pour le service au Canada, communiquer avec Elfe Juvenile Products:

Si vous avez des questions ou commentaires, au sujet de ce produit, ou si certaines pièces sont manquantes, veuillez ne pas retourner ce produit au magasin. Communiquez avec nous de l'une des façons suivantes :

By phone (toll free) / Par téléphone (sans frais): (800)-667-8184

By mail / Par la poste: 4500 Thimens Boulevard

Saint-Laurent, (QC) H4R 2P2

## Technical Information

## Información técnica

## Renseignements techniques

Reference / Referencia / Référence: 00007391000070

Electrical Ratings: / Eléctricas: / Caractéristiques électriques: 120Vac 60Hz 600W

Model / Modelo / Modèle: 06782U

Made In China / Hecho en China / Fabriqué en Chine



= WARNING!  
= ADVERTENCIA!  
= MISE EN GARDE



= WARNING! Hot Steam.  
= ADVERTENCIA! Vapor  
Caliente  
= ATTENTION! Vapeur  
Chaude.



= WARNING! Hot Surface.  
= ADVERTENCIA! de Superficie  
Caliente  
= ATTENTION! Surface Chaude





**Never Stop Growing™**  
[www.chiccousa.com](http://www.chiccousa.com)